

ECKA 50/35/45 WL, WR

| | |
|---|---------------------------|
| TIP | ECKA 50/35/45 WL, WR |
| TEST | EN 13229 |
| CERTIFIKAT | BImSchV (Stufe2), 15a BVG |
| ŠIRINA VRAT (CM) | 50 |
| VIŠINA VRAT (CM) | 45 |
| GLOBINA VRAT (CM) | 35 |
| VRSTA OBLIKE | STRANSKO/KOTNO |
| ŠIRINA (CM) | 66,5 |
| GLOBINA (CM) | 51,5 |
| VIŠINA (CM) | 136 |
| TEŽA (KG) | 168/45 |
| IZKORISTEK | > 80 % |
| MOČ –SREDNJA (KW) | 7,5 |
| MOČ ZRAK/ VODA (KW) | 3 / 4,5 |
| DIMNIŠKI PRIKLOP (MM) | 160 |
| PORABA (kg/h) | 2,5 |
| MASNI PRETOKI (g/s) | 8,0 |
| TEMPERA. DIMNIH PLINOV (°C) | 220 |
| ZAHTEVAN DIMNIŠKI TLAK (Pa) | 12 |
| MAKS. DELOVNI TLAK (bar) | 2,5 |
| MINI. TEMPERATURA POVRATKA | 55 °C |
| KOLIČINA VODE V TELESU (L) | 26 |
| VHOD IZHOD VODE | (G) 1" |
| MOŽNOST PRIKLOPA ZUNANJEGA ZRAKA (Ø CM) | DA 12,5 |
| PRIKLOP TOPLOTNEGA. IZMENJ. | NE |
| DELOVANJE V ZAPRTEM SISTEMU | DA |
| NAČIN ODPIRANJA | STRANSKO |
| DVOJNO STEKLO | DA |
| STRAN ODPIRANJA | LEVI/DESNI |

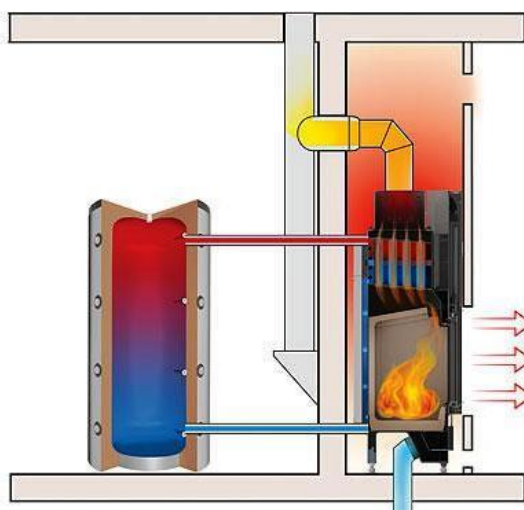

TOPLOVODNI KAMIN

MASIVEN OKVIR VRAT



ŠAMOTNA OBLOGA KURIŠČA



DVOJNA ZASTEKLITEV



ENOSTAVEN IN DOVRŠEN
TOPLOVODNI IZMENJEVALNIK

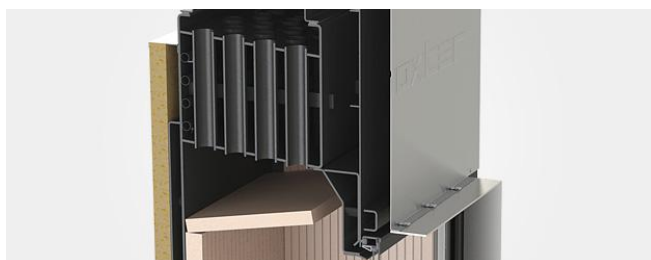

ECKA 50/35/45 WL

| ŠT. | DIMENZIJA PRIKLOPA | OPIS |
|-----|--------------------|---|
| 1 | G1" (IG) | DOVOD VODE IZ ZALOGOVNICA MINIMALNO 55 °C |
| 2 | G1" (IG) | ODVOD VODE V ZALOGOVNIK |
| 3 | G1/2" (AG) | DOVOD VODE IZ SISTEMA V HLADILNO ZANKO |
| 4 | G1/2" (AG) | ODTOK |
| 5 | G3/8" (IG) | PRIKLOP ZA PREZRAČEVANJE |
| 6 | G1/2" (IG) | PRIKLOP ZA TERMIČNI SENZOR |

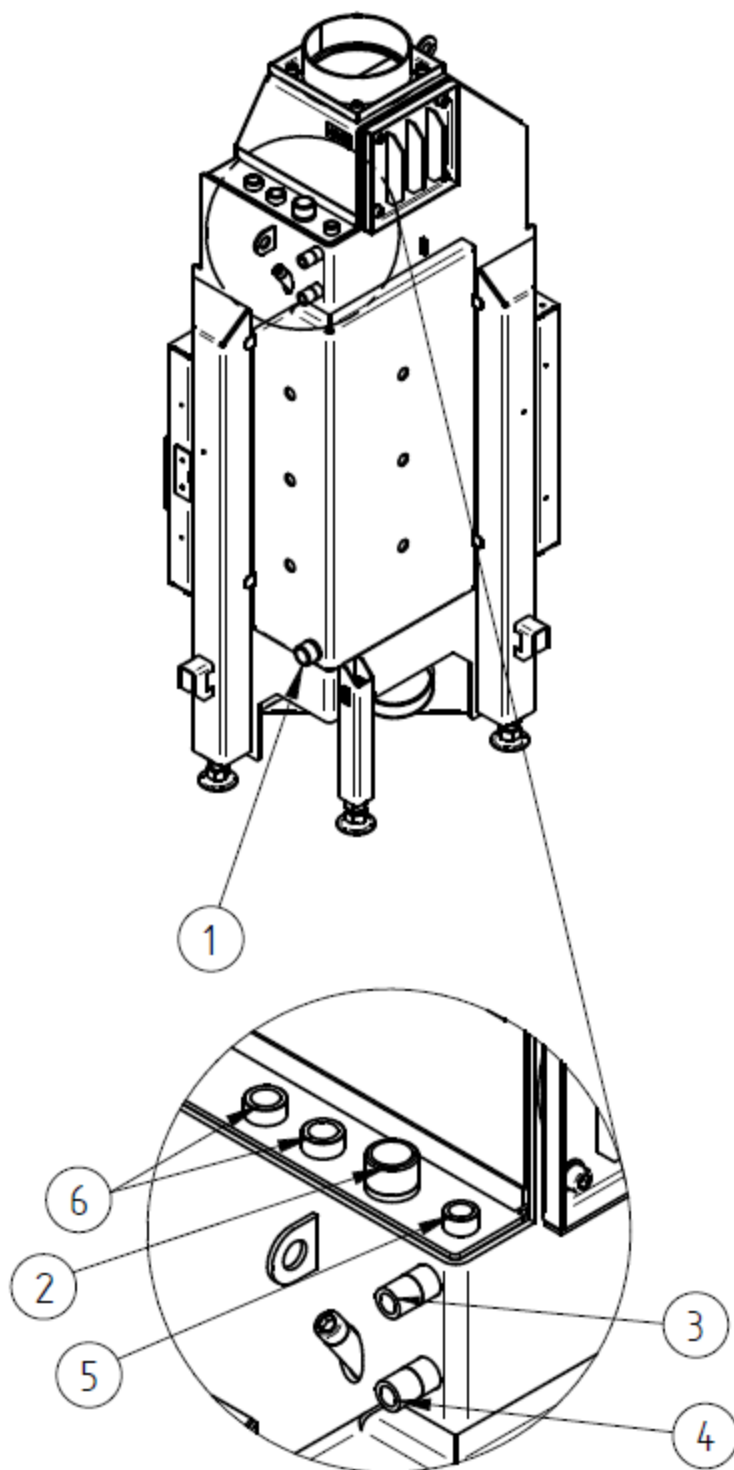

ECKA 50/35/45 WL

